

LAPORAN TUGAS AKHIR  
PENCIPTAAN KARYA SENI

**PENCIPTAAN *BACKGROUND INTERIOR*  
*ENVIRONMENT & LANDSCAPE* DALAM SERI  
ANIMASI “VOLCANID : RISE OF THE GARUDHA”  
EPISODE 1**



**Rispambudhi Aji Winengku**  
NIM 1900280033

**PROGRAM STUDI D-3 ANIMASI  
JURUSAN TELEVISI  
FAKULTAS SENI MEDIA REKAM  
INSTITUT SENI INDONESIA YOGYAKARTA**

**2023**

**PENCIPTAAN *BACKGROUND INTERIOR*  
*ENVIRONMENT & LANDSCAPE* DALAM SERI  
ANIMASI “VOLCANID : RISE OF THE GARUDHA”  
EPISODE 1**

LAPORAN TUGAS AKHIR  
untuk memenuhi sebagian persyaratan  
mencapai derajat Ahli Madya  
Program Studi D-3 Animasi



Disusun oleh:

**Rispambudhi Aji Winengku**

NIM 1900280033

**PROGRAM STUDI D-3 ANIMASI  
JURUSAN TELEVISI  
FAKULTAS SENI MEDIA REKAM  
INSTITUT SENI INDONESIA YOGYAKARTA**

**2023**

## HALAMAN PENGESAHAN

Laporan Tugas Akhir yang berjudul:  
**PENCIPTAAN *BACKGROUND INTERIOR ENVIRONMENT & LANDSCAPE***  
**DALAM SERI ANIMASI “VOLCANID : RISE OF THE GARUDHA”**  
**EPISODE 1**

Disusun oleh:  
**Rispambudhi Aji Winengku**  
NIM 1900280033

Tugas Akhir telah diuji dan dinyatakan lulus oleh Tim Penguji Program Studi D-3 Animasi, Jurusan Televisi, Fakultas Seni Media Rekam, Institut Seni Indonesia Yogyakarta, pada tanggal **03 JAN 2023**

Pembimbing I / Ketua Penguji

  
**Dr. Samuel Gandang Gunanto, S.Kom., M.T.**  
NIDN 0016108001

Pembimbing II / Anggota Penguji

  
**Nuria Indah Kurnia Dewi, S.Sn., M.Sn.**  
NIDN 0023078811

Penguji Ahli / Anggota Penguji

  
**Mahendradewa Suminto, M.Sn**  
NIDN 0018047206

Ketua Program Studi Animasi

  
**Dr. Samuel Gandang Gunanto, S.Kom., M.T.**  
NIP 19801016 200501 1 001



Mengetahui,  
Dekan Fakultas Seni Media Rekam

**Dr. Irwandi, S.Sn., M.Sn.**  
NIP 19771127 200312 1 002

Ketua Jurusan Televisi

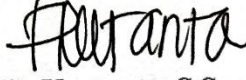
  
**Lilik Kustanto, S.Sn., M.A.**  
NIP 19740313 200012 1 001

**HALAMAN PERNYATAAN  
ORISINALITAS KARYA ILMIAH**

Yang bertanda-tangan di bawah ini,

Nama : Rispambudhi Aji Winengku

No. Induk Mahasiswa : 1900280033

Judul Tugas Akhir : **Penciptaan *Background Interior Environment & Landscape* dalam seri Animasi “Volcanid : Rise of the Garuda” Episode 1**

Dengan ini menyatakan bahwa dalam Penciptaan Karya Seni saya tidak terdapat bagian yang pernah diajukan untuk memperoleh gelar akademik di suatu perguruan tinggi dan juga tidak terdapat tulisan atau karya yang pernah ditulis atau diproduksi oleh pihak lain, kecuali secara tertulis diacu dalam naskah atau karya dan disebutkan dalam daftar pustaka. Pernyataan ini saya buat dengan penuh tanggung jawab dan saya bersedia menerima sanksi apabila di kemudian hari diketahui tidak benar.

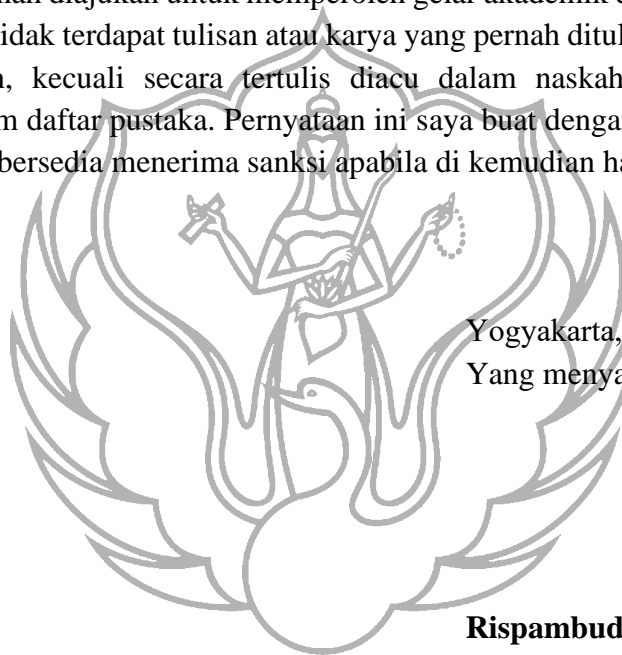

Yogyakarta, .....

Yang menyatakan

**Rispambudhi Aji Winengku**  
NIM 1900280033

*N.B.: \*Asli 1 x bermaterai 10000*



**HALAMAN PERNYATAAN  
PERSETUJUAN PUBLIKASI KARYA ILMIAH  
UNTUK KEPENTINGAN AKADEMIS**

Sebagai mahasiswa Institut Seni Indonesia Yogyakarta, yang bertanda tangan di bawah ini, saya:

Nama : Rispambudhi Aji Winengku  
No. Induk Mahasiswa : 1900280033  
Program Studi : D-3 Animasi

Menyatakan dengan sesungguhnya bahwa demi pengembangan ilmu pengetahuan, menyetujui untuk memberikan kepada Institut Seni Indonesia Yogyakarta Hak Bebas Royalti Non-Eksklusif (*Non Exclusive Royalty-Free Right*) atas karya seni/skripsi saya yang berjudul:

**PENCIPTAAN *BACKGROUND INTERIOR ENVIRONMENT &  
LANDSCAPE* DALAM SERI ANIMASI “VOLCANID : RISE OF THE  
GARUDHA” EPISODE 1**

beserta perangkat yang diperlukan (bila ada). Dengan Hak Bebas Royalti Non-Eksklusif ini, Institut Seni Indonesia Yogyakarta berhak menyimpan, mengalih media/format-kan, mengelolanya dalam bentuk pangkalan data (*database*), mendistribusikannya, dan menampilkan/mempublikasikannya di Internet atau media lain untuk kepentingan akademis tanpa perlu meminta izin dari saya selama tetap mencantumkan nama saya sebagai penulis/pencipta. Saya bersedia untuk menanggung secara pribadi, tanpa melibatkan pihak Institut Seni Indonesia Yogyakarta, segala bentuk tuntutan hukum yang timbul atas pelanggaran Hak Cipta dalam karya ilmiah saya ini.

Demikian pernyataan ini yang saya buat dengan sebenarnya.

Yogyakarta, .....  
Yang menyatakan

**Rispambudhi Aji Winengku**  
NIM 1900280033

*N.B.: \*Asli 1 x bermaterai 10000*

## KATA PENGANTAR

Puji syukur kehadiran Allah SWT atas rahmat dan karunia-Nya, sehingga penulis dapat melalui masa perkuliahan di D-3 Animasi Institut Seni Indonesia Yogyakarta serta penciptaan karya *background* animasi 2D yang berjudul “PENCIPTAAN *BACKGROUND INTERIOR ENVIRONMENT & LANDSCAPE* DALAM SERI ANIMASI “VOLCANID : RISE OF THE GARUDHA” EPISODE 1” hingga selesai. Karya ini dibuat dalam rangka untuk memenuhi syarat dari lulusan program studi D-3 Animasi Institut Seni Indonesia Yogyakarta. Melalui banyak proses perkuliahan karya ini merupakan hasil akhir dari setiap studi yang sudah ditempuh.

Penciptaan karya *background* animasi 2D “PENCIPTAAN *BACKGROUND INTERIOR ENVIRONMENT & LANDSCAPE* DALAM SERI ANIMASI “VOLCANID : RISE OF THE GARUDHA” EPISODE 1” merupakan bentuk dari pembuatan *background* animasi yang akan digunakan untuk sebuah proyek film seri animasi gabungan dari studio Kampoong Monster yang bekerja sama dengan Institut Seni Indonesia Yogyakarta.

Karya tugas akhir ini tercipta dengan berbagai macam dukungan baik secara tenaga maupun pendanaan. Terima kasih disampaikan kepada :

1. Prof. Dr. M. Agus Burhan, M.Hum., selaku Rektor Institut Seni Indonesia Yogyakarta;
2. Dr. Irwandi, S.Sn., M.Sn., selaku Dekan Fakultas Seni Media Rekam, Institut Seni Indonesia Yogyakarta;
3. Lilik Kustanto, S.Sn., M.A., selaku Ketua Jurusan Televisi;
4. Dr. Samuel Gandang Gunanto, S.Kom., M.T., selaku Ketua Program Studi D-3 Animasi;
5. Dr. Samuel Gandang Gunanto, S.Kom., M.T. selaku Dosen Wali;
6. Dr. Samuel Gandang Gunanto, S.Kom., M.T. selaku Pembimbing I;
7. Nuria Indah Kurnia Dewi., M.Sn. selaku Pembimbing II;
8. Mahendradewa Suminto., M.Sn selaku Penguji Ahli;
9. Kedua orang tua tercinta dan adik-adik yang telah memberikan bimbingan, motivasi, kasih sayang, dan dukungan materil;

10. Seluruh staf pengajar dan karyawan prodi D-3 Animasi, Fakultas Seni Media Rekam, Institut Seni Indonesia Yogyakarta;
11. Animasi ISI Yogyakarta angkatan 2019;
12. Teman-teman yang telah membantu produksi mulai saat pra produksi hingga proses akhir pascaproduksi.

Semoga hasil akhir dari karya “PENCIPTAAN *BACKGROUND INTERIOR ENVIRONMENT & LANDSCAPE* DALAM SERI ANIMASI “VOLCANID : RISE OF THE GARUDHA” EPISODE 1” dapat memberikan manfaat yang baik dari hasil akhir film seri animasi dan laporan tugas akhir, diharapkan kritik dan saran untuk perbaikan yang membangun di masa mendatang.

Yogyakarta, .....



**Rispambudhi Aji Winengku**

## INTISARI

Film seris animasi “Volcanid: Rise of the Garuda” menceritakan petualangan Vien, Fiona, Zad, Abel, dan Joey. Mereka membentuk band bernama “The Stupid Aliens” dan banyak mengunggah konten mengenai makhluk mitologi ke situs streaming video. Hal ini menarik perhatian organisasi rahasia tempat menyelidiki makhluk mitologi yang disebut “Volcanid”, dan berakhir dengan direkrutnya kelima orang anggota “The Stupid Aliens” untuk menjadi pengumpul data makhluk mitologi (Mythcatcher). Suatu hari, setelah menyelesaikan pekerjaannya, mereka kembali ke markas Volcanid untuk melaporkan hasil pekerjaan. Ketika itu, Volcanid sedang meneliti sebuah arca yang baru ditemukan di pusat penggalian situs Liyangan. Karena penasaran, Vien dan Fiona menyelipkan untuk melihat arca tersebut. Namun ketahuan oleh Zad, Abel, dan Joey. Insiden tersebut membawa Mythcatcher ke peristiwa berikutnya. Mereka mendapati diri mereka berpindah tempat ke dunia para dewata pada masa lalu. Arca temuan tersebut ternyata adalah baju zirah Garuda. Di dunia Kedewatan mereka bertemu dengan pemilik baju zirah tersebut, yaitu Garudeya. Mythcatcher setuju membantu Garudeya untuk mendapatkan pusaka Tirta Amerta demi menyelamatkan ibu dan saudara-saudaranya kaum Paksi, dari perbudakan Dewi Kadru dan anaknya para naga.

Dalam pembuatan film “VOLCANID: RISE OF THE GARUDHA” menggunakan teknik *hybrid*, yaitu sebuah teknik penggabungan animasi 3 dimensional (3D) dengan animasi 2 dimensional (2D), begitu pula pada bagian *background*, Teknik animasi 3D digunakan untuk menghemat waktu pengerjaan karakter figuran, dan pergerakan objek serta kamera dalam film. Karya seni yang dibuat berupa pembuatan 2 dimensional (2D) *background Interior Environment & Landscape*, dimana dalam pebuatannya menggunakan teknik *digital painting* yang adalah teknik melukis menggunakan *software* dan *hardware* komputer.

Kata kunci : Animasi *hybrid, background, interior environment, landscape, digital painting*

## DAFTAR ISI

<b>HALAMAN JUDUL</b> .....	i
<b>HALAMAN PEGESAHAN</b> .....	ii
<b>HALAMAN PERNYATAAN ORISINALITAS KARYA ILMIAH</b> .....	iii
<b>HALAMAN PERNYATAAN PERSETUJUAN PUBLIKASI ILMIAH</b> .....	iv
<b>KATA PENGANTAR</b> .....	v
<b>INTISARI</b> .....	vii
<b>DAFTAR ISI</b> .....	vii
<b>ISI ARTBOOK :</b>	
<b>DAFTAR ISI</b> .....	2
<b>PENDAHULUAN</b> .....	4
<b>PIPELINE</b> .....	5
<b>CONCEPT ART</b> .....	6
Eksplorasi .....	6
Proses <i>Background</i> .....	7
<b>INTERIOR ENVIRONMENT</b> .....	13
Eksplorasi .....	15
Proses <i>Background</i> .....	17
Aset pendukung <i>Background</i> .....	23
<i>The Scenes</i> .....	35
<b>BACKGROUND ASSETS</b> .....	36
Aset <i>Background</i> .....	37
Proses <i>Background</i> Pulau melayang 1 .....	38
Proses <i>Background</i> Pulau melayang 2 .....	40
Proses <i>Background</i> Arca Ganesha .....	43
<b>CONCEPT ART LANDSCAPE</b> .....	46
Eksplorasi .....	48
Proses <i>Background</i> .....	49
Efek Paralaks .....	61
<b>EKSPERIMENTAL &amp; ANALISIS</b> .....	62
Eksperimental .....	63
Analisis .....	64
<b>PENUTUP</b> .....	65
<b>DAFTAR PUSTAKA</b> .....	66

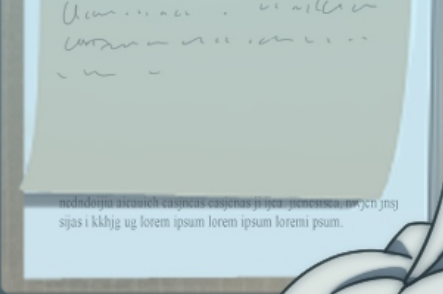

The Art of  
**VOLCANID**

**RISE OF THE GARUDHA**

“PENCiptAAN BACKGROUND INTERIOR  
ENVIRONMENT & LANDSCAPE DALAM FILM SERI  
ANIMASI “VOLCANID : RISE OF THE GARUDHA”  
EPISODE 1”



RISPAMBUDHI AJI WINENGGU











**INSTITUT SENI INDONESIA YOGYAKARTA  
FAKULTAS SENI MEDIA REKAM  
PRODI ANIMASI**



## DAFTAR ISI

Pendahuluan	04
Concept Art	06
Interior & Environment	13
Aset Background	36
Landscape	46
Eksperinmental Analisis	63
Penutup	65
Daftar pustaka	66

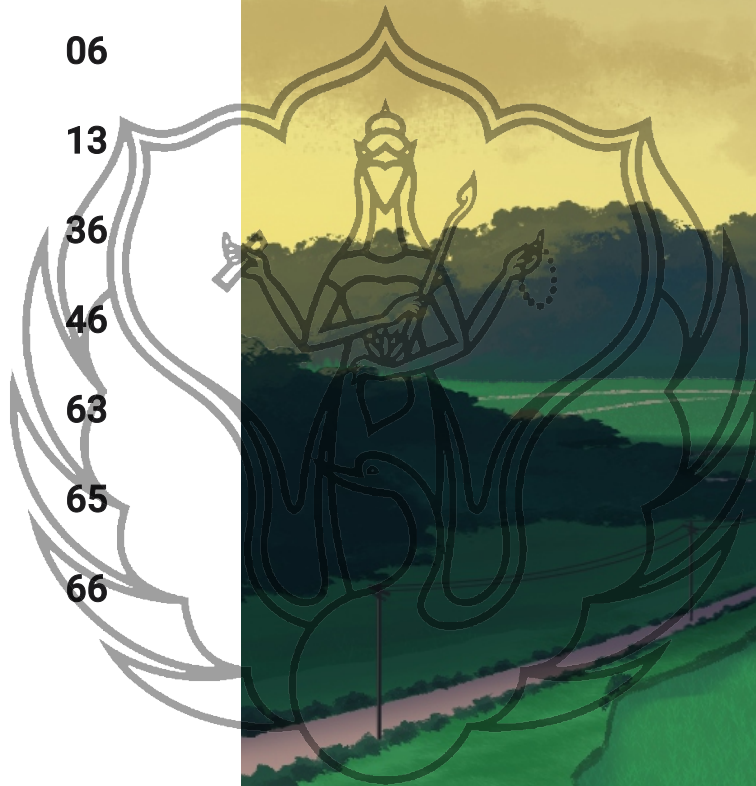





## PENDAHULUAN

Proyek film seri animasi "Volcanid: Rise of the Garudha" mengangkat tema makna dan kisah dari motif batik, khususnya motif batik Garuda, yang disampaikan melalui media hiburan yang diwarnai dengan unsur fantasi dan aksi. "Volcanid: Rise of the Garudha" menceritakan petualangan Vien, Fiona, Zad, Abel, dan Joey. Mereka membentuk band "The Stupid Aliens" dan banyak mengunggah konten mengenai makhluk mitologi ke situs streaming video. Hal ini menarik perhatian organisasi rahasia tempat penyelidikan makhluk mitologi yang disebut "Volcanid" dan berakhir dengan direkrutnya kelima orang anggota "The Stupid Aliens" untuk menjadi pengumpul data makhluk mitologi (Mythcatcher). Suatu hari, setelah menyelesaikan pekerjaannya, mereka kembali ke markas Volcanid untuk melaporkan hasil pekerjaan. Ketika itu, Volcanid sedang meneliti sebuah arca yang baru ditemukan di pusat penggalian situs Liyangan. Karena penasaran, Vien dan Fiona menyelipap untuk melihat arca tersebut. Namun ketahuan oleh Zad, Abel, dan Joey. Insiden tersebut membawa "Mythcatcher" ke peristiwa berikutnya. Mereka mendapati diri mereka berpindah tempat ke dunia para dewata pada masa lalu. Arca temuan tersebut ternyata adalah baju zirah Garuda. Di dunia Kedewatan mereka bertemu dengan pemilik baju zirah tersebut, yaitu Garudeya. "Mythcatcher" setuju untuk membantunya mendapatkan Tirta Amerta demi menyelamatkan ibu dan saudara-saudaranya kaum paksi, dari perbudakan Dewi Kadru dan anaknya para naga.

Film "Volcanid: Rise of the Garudha" dibuat dengan menggunakan teknik hybrid, yaitu sebuah teknik penggabungan animasi 3 dimensional (3D) dengan animasi 2 dimensional (2D), begitu pula pada bagian background, Teknik animasi 3D digunakan untuk menghemat waktu pengerjaan karakter figuran, dan pergerakan objek serta kamera dalam film. Sedangkan 2D digunakan sebagai acuan tampilan akhir yang diharapkan.

Background atau dikenal sebagai latar belakang merupakan salah satu elemen pokok yang berfungsi sebagai representasi latar lokasi maupun latar waktu di dalam cerita film animasi. Artbook ini menjelaskan tahapan pembuatan background 2D di dalam film animasi "Volcanid: Rise of the Garudha". Background 2 Dimensional (2D) dibuat dengan teknik digital painting menggunakan software "Clip Studio Paint", Penciptaan background mengacu pada layout dari storyboard yang sudah dibuat, kemudian dimulai dengan proses eksplorasi yang terdiri dari proses riset dan pencarian referensi, hal ini dilakukan untuk dapat membangun suasana adegan sesuai skenario. Referensi digunakan untuk menemukan mood warna yang sesuai dengan apa yang terjadi di skenario, desain environment, dan teknik & gaya pembuatan background. Dalam melakukan eksplorasi dan riset, perlu dilakukan penyesuaian dan koordinasi dengan tim produksi.

# Pipeline.

Pipeline keseluruhan.

**P**ipeline dalam animasi merupakan proses penciptaan suatu animasi dimulai dari pengembangan cerita sampai pada proses penyelesaian suatu film animasi. Pada dasarnya ada 3 tahapan utama dalam Pipeline produksi animasi, yaitu tahap Praproduksi, Produksi, Pacaproduksi.

Pipeline adalah suatu sistem kerja yang berguna untuk mengatur jalannya pembuatan film agar semua bagian film dapat tergarap dengan baik. Setiap studio animasi pasti memiliki Pipelinenya sendiri sesuai dengan kondisi studio animasi dan anggota yang ada.

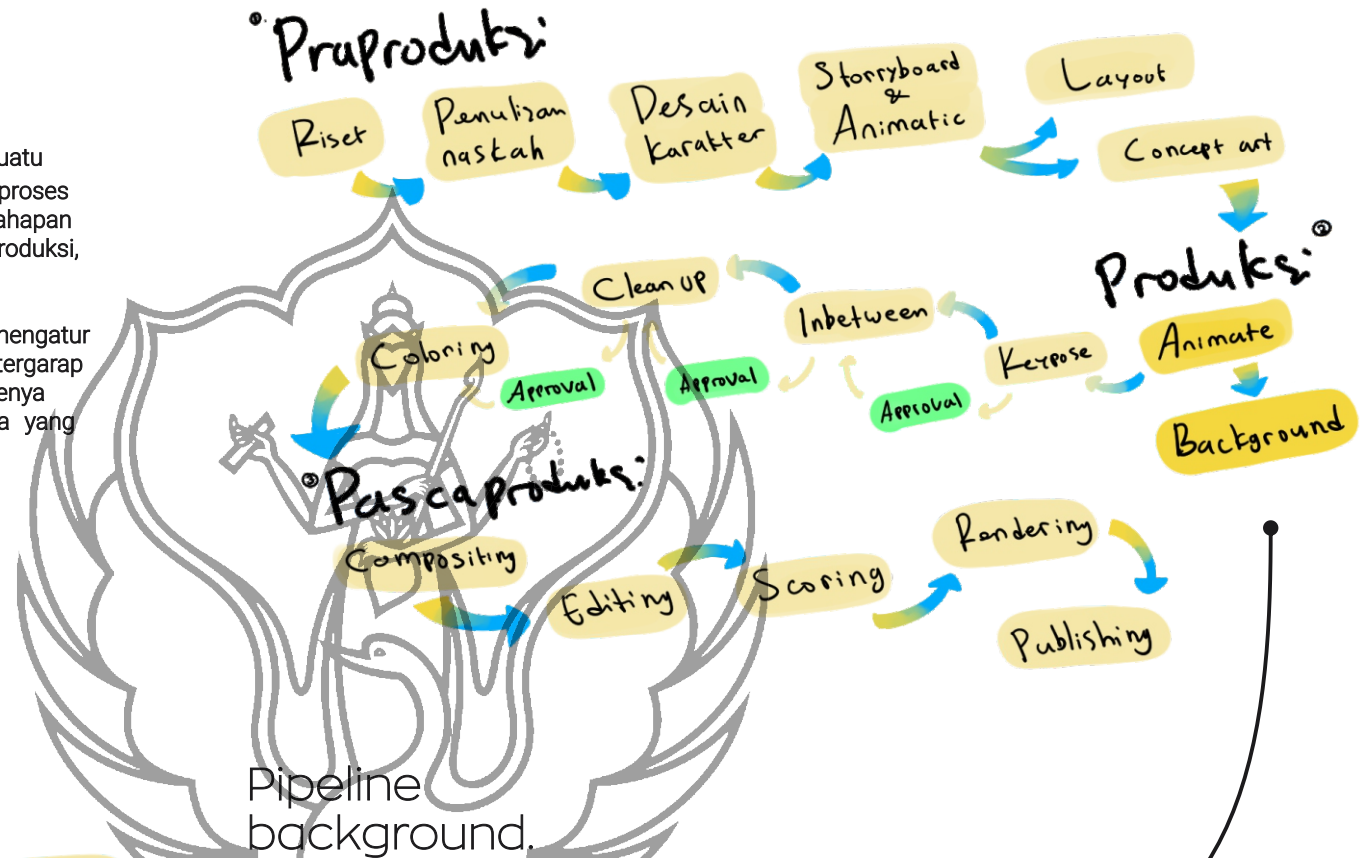

Pipeline background.

**P**ipeline background merupakan pecahan dari pipeline keseluruhan, bagian masuk di tahap Produksi.

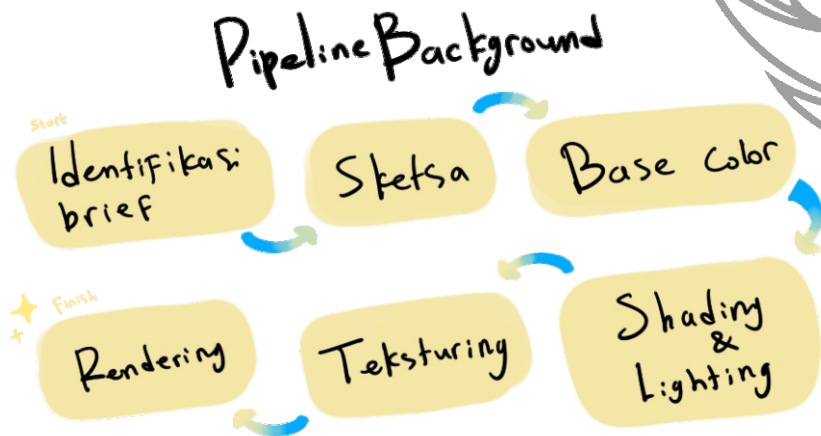

# CONCEPT ART



## Eksplorasi.

Pada pembuatan concept art ini, tim background akan melakukan clean up dari sketsa yang sudah dibuat oleh Kampoong Monster. Sketsa dibuat dengan teknik tradisional menggunakan pensil dengan media kertas, lalu akan di scan/foto untuk diberikan ke tim background, agar di clean up secara digital. Tim background juga mendapat bantuan dari tim clean up animate agar pengerjaan lebih cepat selesai. Ada 3 concept art yang dikerjakan, yakni ruang Pandai besi, pantai Siung, dan interior bus. Concept art ini nantinya akan digunakan oleh tim 3D sebagai acuan untuk 3D modeling menjadi background 3 Dimensional (3D).

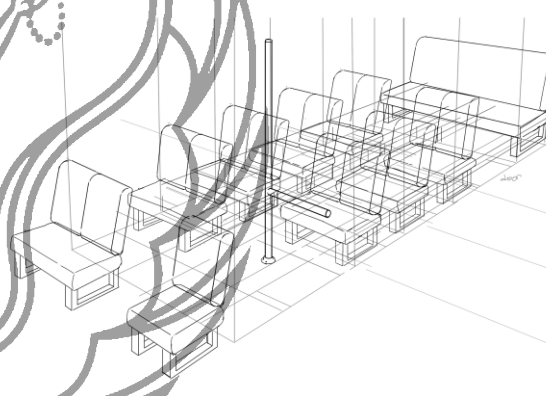
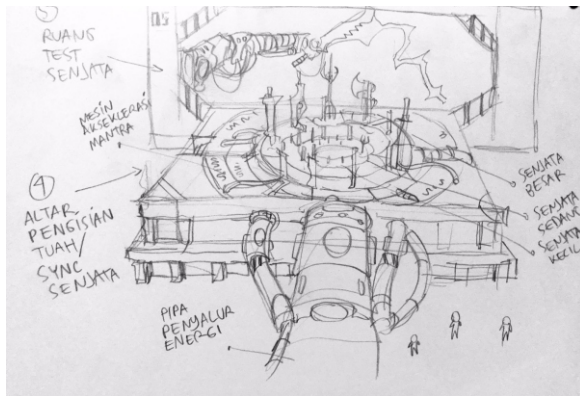

Referensi untuk desain ruang pandai besi mengambil referensi dari bangunan di game "Apex legend", karena arsitekturnya futuristik dan terdapat karakteristik berupa banyak pipa-pipa besar.



# Proses Background.

## 2. Clean up.

### Ruang pandai besi

Ruang pembuatan senjata Volcanid, terdiri dari bagian altar ruang pengujian senjata, pada bagian atas altar terdapat lingkaran yang merupakan mesin akselerasi mantra, di tengah-tengah mesin akselerasi terdapat senjata yang berdiri melingkar dan terdapat 3 ukuran, kecil, sedang, dan, besar. Senjata ini nantinya akan diberikan energi yang disalurkan dari pipa yang terhubung ke altar.

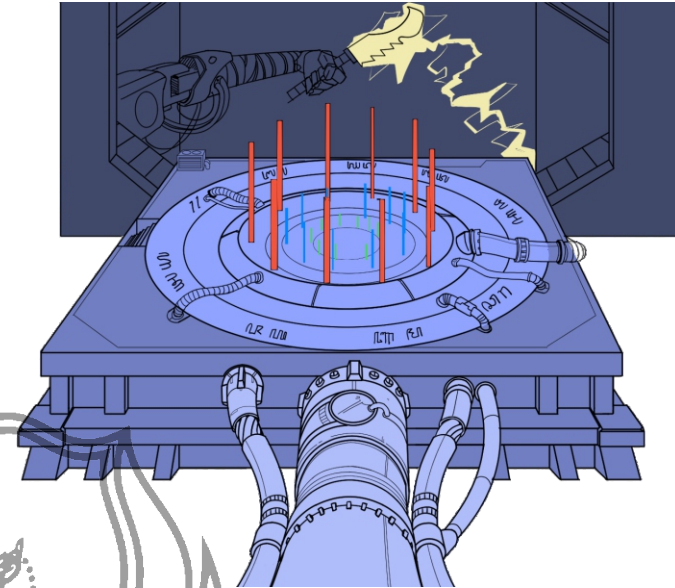

## 1. Sketsa.

## 3. Bace color.

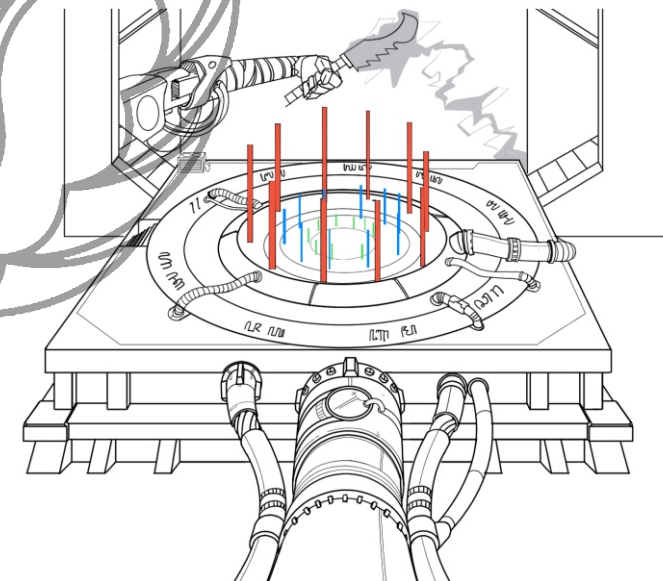
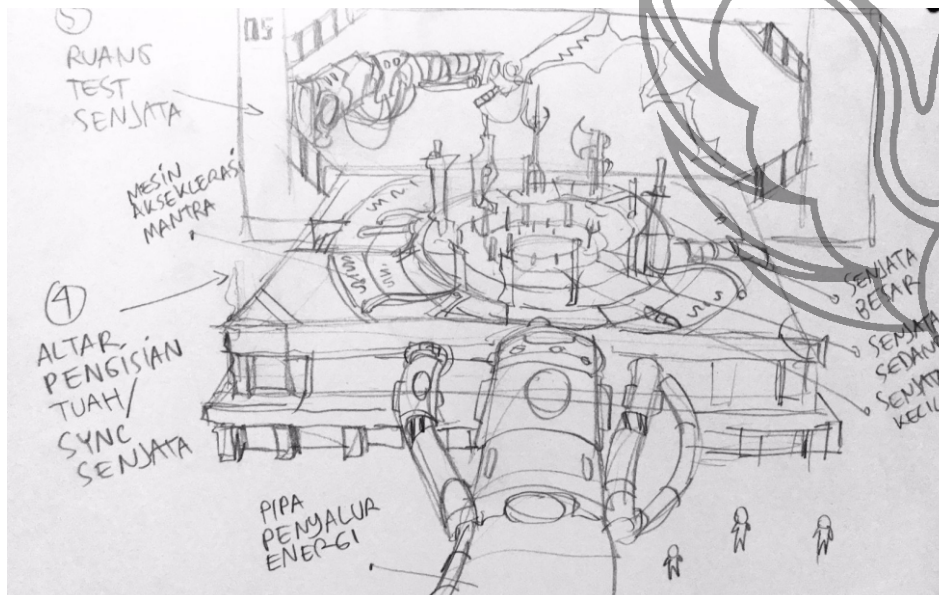

Sketsa pensil Kampong Monster.



# Referensi.

**P**ipa penyalur energi, merupakan pipa besar yang menghubungkan sumber energi ke altar, kemudian diakselerasikan ke Senjata. Pipa ini berukuran besar dan panjang, ada 4 bagian pipa, yang paling besar adalah pipa inti, dan 3 lainnya berukuran lebih kecil untuk mnyalurkan tenaga ke mesin.

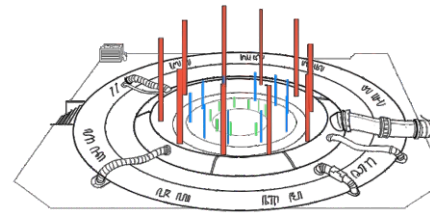
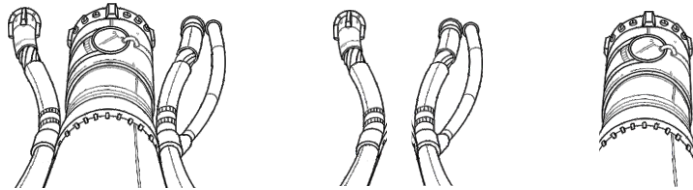

■ Pedang besar.



■ Pedang sedang.



■ Pedang kecil.



Mesin akselerasi energi adalah yang berbentuk lingkaran dan tedapat tulisan mantra, di bagian tengah terdapat banyak pedang dengan 3 kategori ukuran.

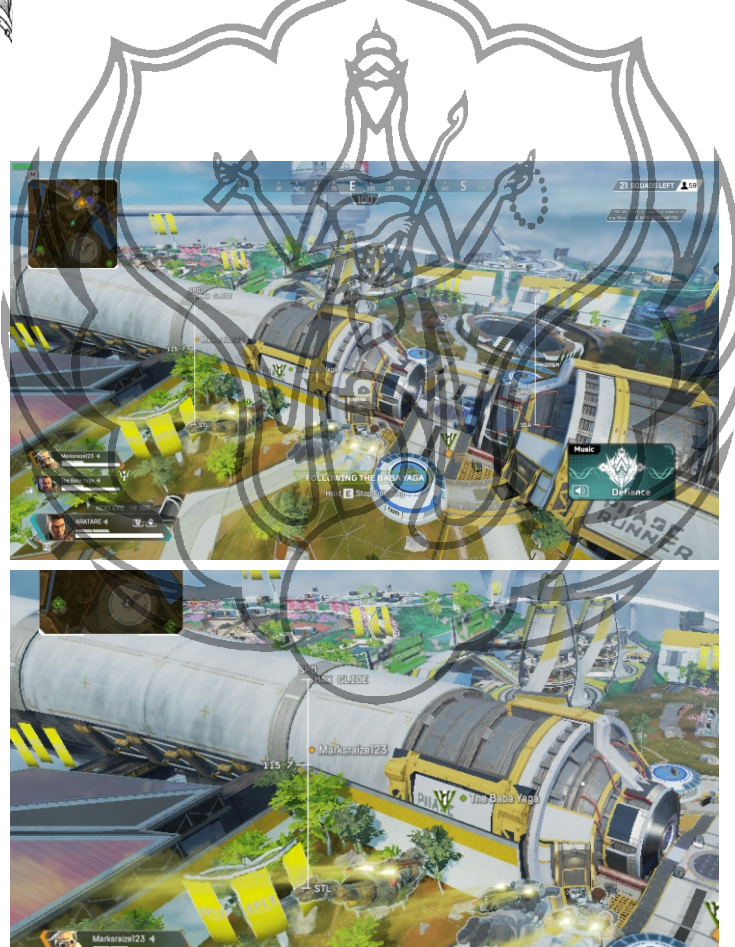

Google images.



# Jalan pantai Siung.

**P**antai Siung merupakan objek wisata pantai yang terletak di Kabupaten Gunungkidul, provinsi Daerah Istimewa Yogyakarta. Untuk pembuatan jalan pantai Siung ini dibantu juga oleh **Azizah** sebagai rekan kerja di tim background.

## 1. Sketsa.



Sketsa pensil Kampoong Monster.

## 2. Base color & shading.

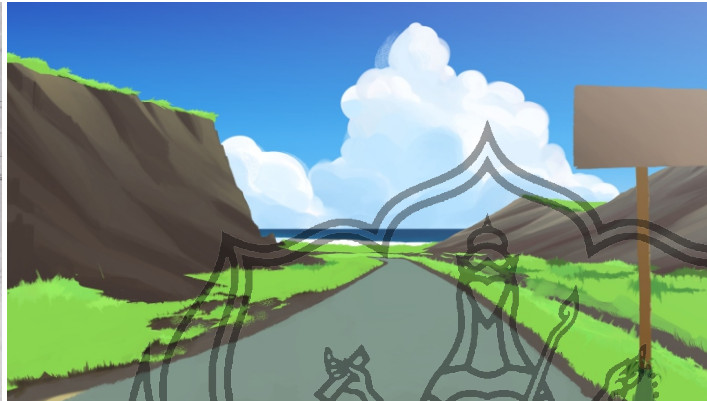

## 3. Teksturing.



## 4. Rendering.





# Referensi.



Daerah Istimewa Yogyakarta

Google maps, street view "Jl. pantai Siung".

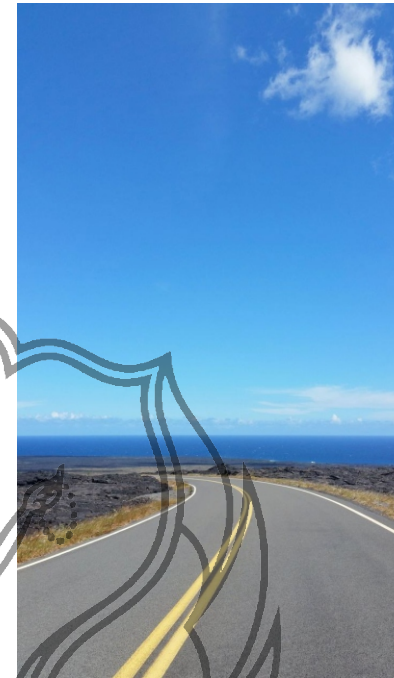

Pinterest, flashpackingamerica.com

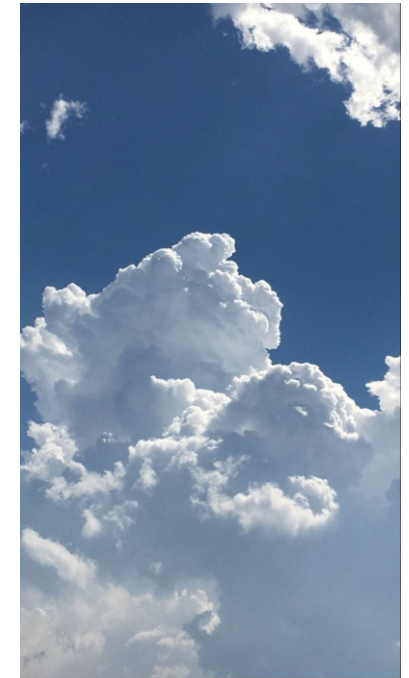

Twitter, @llaur\_wj.



Google maps, street view "Jl. Empu Rancak".



Gettyimages.



# Interior Bus.

Interior bus mengambil bentuk dari Koperasi Angkutan Jakarta (Kopaja). Kopaja adalah alat transportasi umum di kota Jakarta.

## 1. Sketsa.

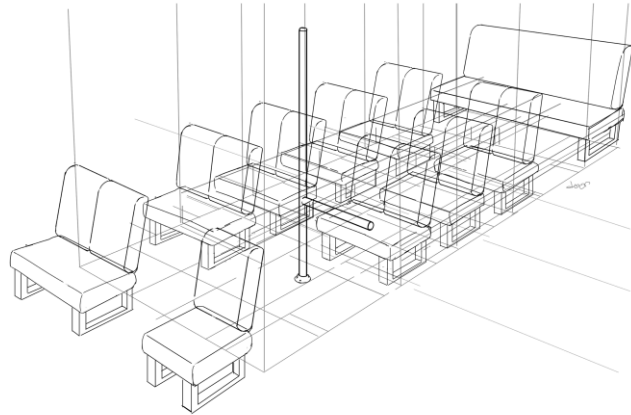

## 2. Clean up.

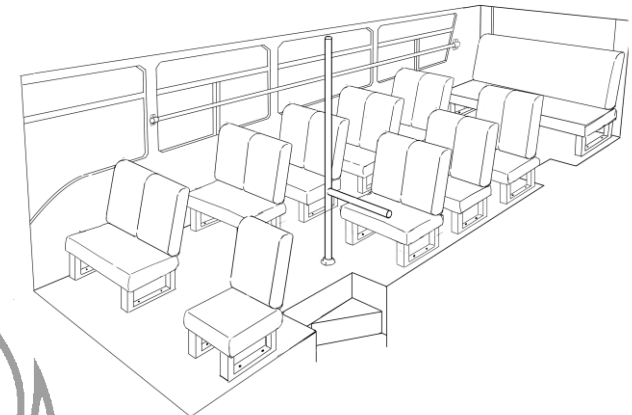

## 3. Base color.

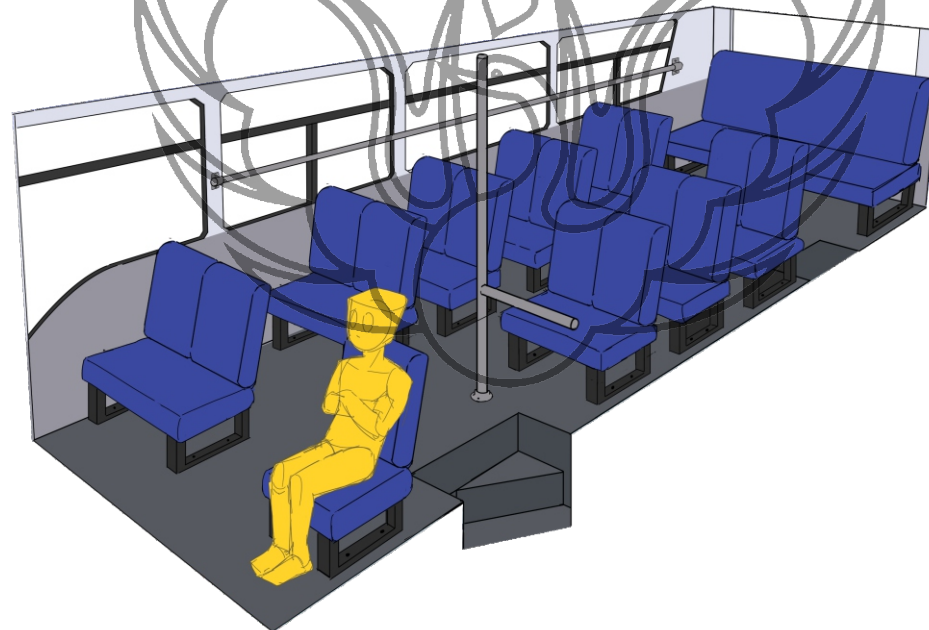



# Referensi.

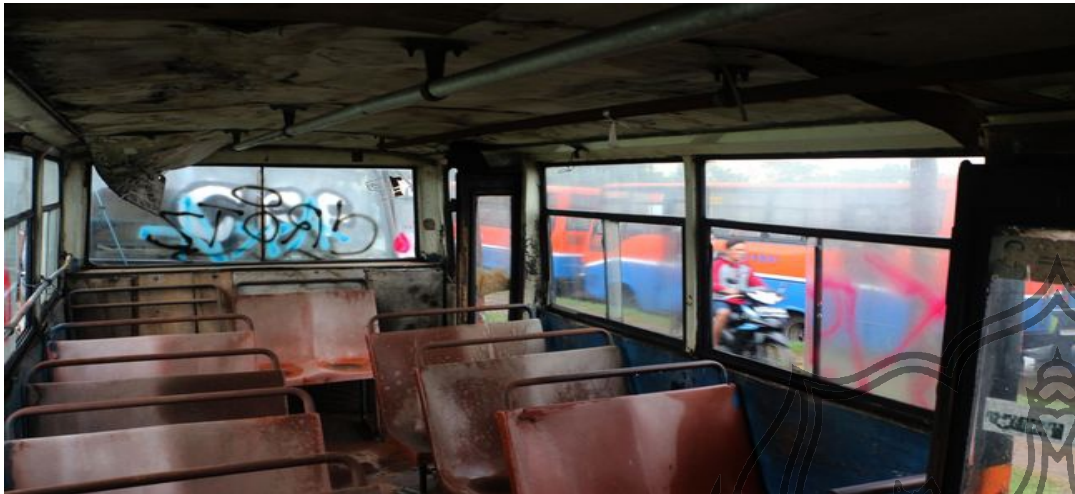

CNN Indonesia.

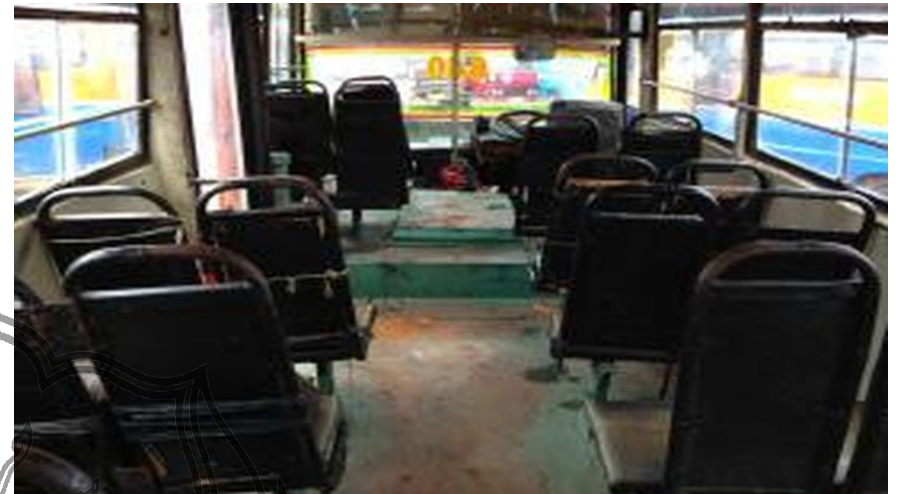

KOMPAS.com



wordpress, Edo rusyanto.



Dribbble, Risqifgr.